



SÄKERHETSMEDDELANDE (SM)

Delgivningsätt: Anslås: Personlig kvittens:
Informationsförvaltare: Aleksandar Rajak 070-794 10 11
Granskad av: Joakim Caesar
Fastställd av: Daniel Wemmergård
Gäller fr.o.m: 2025-01-01
Gäller t.o.m: 2025-08-31
Ärendenr: TN 2024-0008
Tillämpningsområde: Tunnelbana 1 och 2
Till: Berörda avdelnings-, sektions- och gruppchefer inom TF.
Berörda entreprenörer.
Personal med behörighet enligt Tri Tub, kat. 10, 11 samt 12

Ombyggnation likriktarstation (Ls) Fatburen 1 och 2 samt inkoppling av Kopplingscentral (Kc) 101 Slussen

Detta är en förlängning av SM 2024-17

Bakgrund

Som en del av ombyggnation/utbyte av likriktarstation (LS) 125 FAN1 ska en Kopplingscentral (Kc) installeras mellan Slussen och Medborgarplatsen söderspår. Kc 101 SLU ska ersätta några av LS FAN1 funktioner medan ombyggnation av LS FAN1 pågår, samt även därefter. Kopplingscentral är ett nytt begrepp inom tunnelbanedriften och första installation av sitt slag.

Under och efter inkopplingsveckan (någon vecka tills anläggningen är utvärderad) ska tågpådraget på sträckan begränsas/vara mjukare.

Beskrivning

Under projektets framdrift har riskanalyser och verkliga elkopplingar visat att befintlig elmatning mellan Gamla Stan och Zinkensdamm räcker till att mata ut energi till tågen. Elkoppling vid Ls 225 FAN2 kommer vara ihopkopplad mellan Gamla Stan och Zinkensdamm. Denna elkoppling påverkar RFK enligt nedan.

RFK Norrspår

32 -> löser ut 34
30 -> löser ut 32, 28,
28 -> löser ut 30,32
26 -> löser ut 28,30
24 -> löser ut 26

RFK Söderspår

27 -> löser ut 25
29 -> löser ut 27, 31
31 -> löser ut 27, 29
33 -> löser ut 29, 31
35 -> löser ut 33

Strömbegränsningsmärke tunnelbana 1

P.g.a. överströmmar skall fartpådraget på sträckan Gamla Stan- Medborgarplatsen södergående spår vara begränsat/mjukare. Fullt pådrag ska därför undvikas vid avgång. Säkerhetsstarten ska dock användas.

Strömbegränsningsmärke sitter uppe för **söderspår**

- 10 m söder om plattform Gamla Stan söderspår
- påminnelsemärke är placerat 10 m söder om Slussens plattform,
- slutmärke är placerat vid norra plattformskanten Medborgarplatsen.

SÄKERHETSMEDDELANDE (SM)

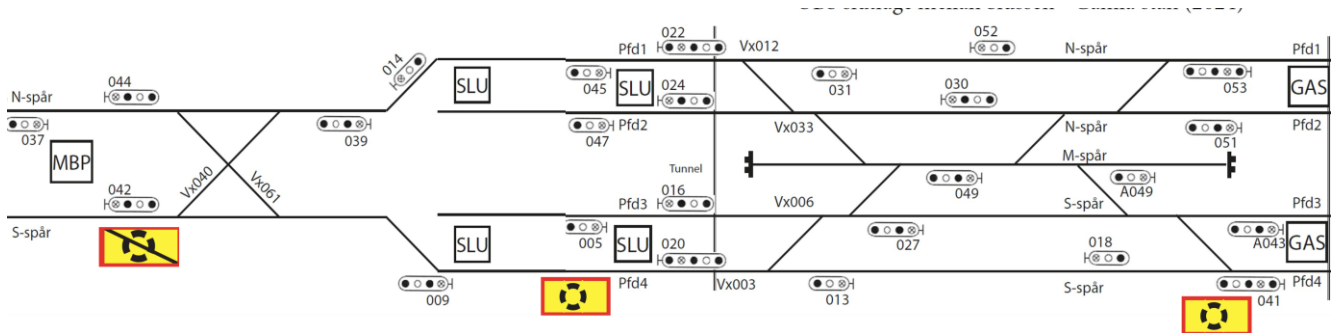

Strömbegränsningsmärke tunnelbana 2

P.g.a. överströmmar skall fartpådraget på sträckan Gamla Stan – Zinkensdamm norr- respektive södergående spår vara begränsat/mjukare. Fullt pådrag ska därför undvikas vid avgång. Säkerhetsstarten ska dock användas.

Strömbegränsningsmärke sitter upp för **söderspår**

- 10 m söder om plattform Gamla Stan söderspår
- påminnelsemärke är placerat 10 m söder om Slussens samt Mariatorgets plattformar
- slutmärke kommer att placeras vid norra plattformskanten Zinkensdamm.

Strömbegränsningsmärke sitter upp för **norrspår**

- 10 m norr om plattform Zinkensdamm norrspår
- påminnelsemärke är placerat 10 meter norr om Mariatorgets samt Slussens plattformar
- slutmärke är placerat vid södra plattformskanten Gamla Stan.

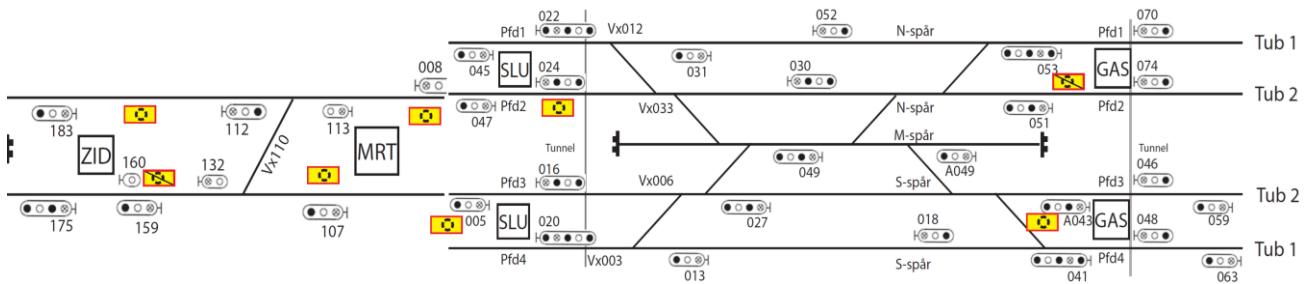

Daniel Wemmergård
Stf Säkerhetsdirektör
Trafikförvaltningen